

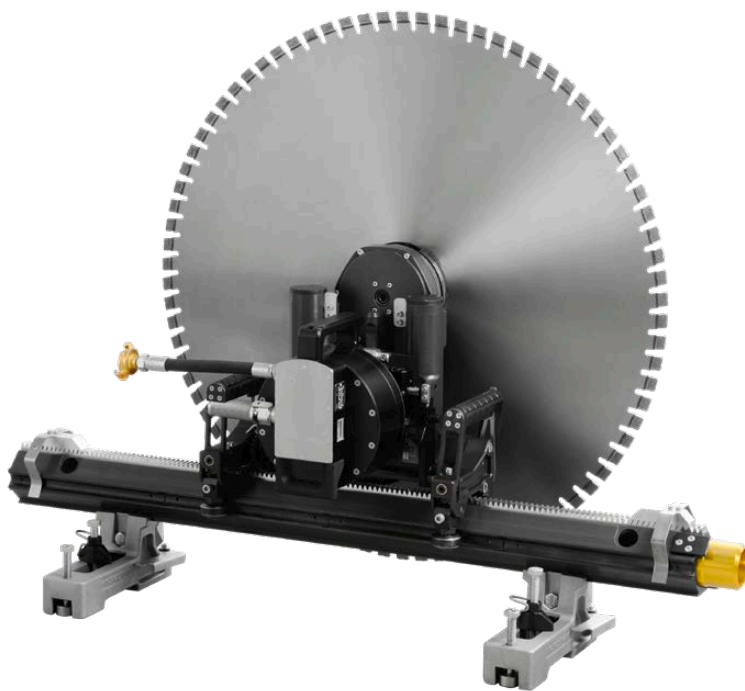

Wandsäge WSE1621

Schnitttiefe bis 705 mm



Werkzeuglose
Motorbefestigung



Leicht und stabil: Blattschutz



Kompakte Steuerung, hand-
liche Funkfernbedienung mit
Bildschirm

Die Wandsäge WSE1621 wurde für universelle Anwendungen und den täglichen Einsatz am Bau entwickelt. Das neu konzipierte System setzt dank der digitalen Ausstattungsmerkmale sowie der kompakten und leichten Komponenten neue Standards im Bereich Wandsägen. Der superleichte Blattschutz sowie der Antriebsmotor

mit werkzeuglosem Schnellverschluss machen den Auf- und Abbau zum Kinderspiel. Die Funkfernbedienung verfügt über einen Bildschirm, der den Anwender über alle für einen effizienten Schnitt erforderlichen Angaben auf dem Laufenden hält. Das wegweisende P2® Antriebskonzept ermöglicht die Kombination von extremer

Zuverlässigkeit und optimaler Leistung mit geringem Serviceaufwand. Steuerung und Hauptmotor sind die Eintrittskarten in die exklusive Tyrolit Hydrostress Modularitätswelt mit drei Anwendungsmöglichkeiten mittels erweiterbarem System: Wandsägen/Seilsägen/Bohren.

System & Zubehör

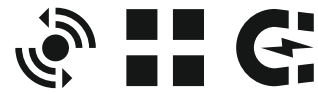

Technische Daten

Sägeblatt	
Max. Schnitttiefe	705 mm
Max. Sägeblatt Ø	1 600 mm
Frei aufsetzbar bis Ø	900 mm
Blattflanschbefestigung	Schnelltrennflansch
Sägeblattbefestigung (Bündigschnitt)	6 Senkkopfschrauben, Teilkreis 130 mm

Elektromotor

Wassergekühlter Hochfrequenz-Motor	
Nennleistung (32 A)	20 kW
Motorleistung S1 (32 A)	17 kW
Spannung	400–480 V
Frequenz	50 / 60 Hz

Gewichte

Wandsäge WSE1621	23,5 kg
Elektro-Hauptmotor WSE1621	15 kg
Steuerung WSE1621	16,5 kg
Fernbedienung WSE1621	1,8 kg
Blattschutz 1 000 mm AIO Linear	21,5 kg
Schiene VAS G 1 100 mm	9,4 kg
Schiene VAS G 1 650 mm	15 kg
Schiene VAS G 1 925 mm	16,2 kg
Schiene VAS G 2 200 mm	18,4 kg
Transportwagen WSE1621	21 kg

System & Zubehör

Wandsäge-System WSE1621	
10990000	Wandsäge WSE1621
10997955	Elektro-Hauptmotor WSE1621 400–480 V / 50 Hz
11002700	Elektro-Steuerung WSE1621 400–480 V / 50 Hz inkl. Funkfernbedienung
10992200	Transportwagen WSE1621
10999200	Blattschutz 1 000 mm AIO Linear
10982079	VAS G Schiene 1 100 mm Alu
10981818	VAS G Schiene 2 200 mm Alu
977523	Schienenverbindung VAS- und VS-Schiene
965987	V-Schienenbock Alu, flach
965987	V-Schienenbock Alu, flach
965987	V-Schienenbock Alu, flach
10980346	Werkzeugkiste

Zubehör

10997700	Blattschutz 800 mm AIO Linear
10999400	Blattschutz 1 200 mm AIO Linear
977606	Blattschutz 1 600 mm 2-tlg.
10998282	Blattschutzhalter 1 600 mm
10998500	Blattschutzhalter AIO Ø800
11000361	Blattschutzhalter AIO Ø1 000
10998285	Blattschutzhalter AIO Ø1 200
10977882	Blattflansch ST kpl.
961983	V-Schwenkschienenbock
10977452	V-Drehschienenbock kpl.
10981719	Transportwagen klein
10999403	Blattflansch ST Trockenschnitt